

RiSySchott 50, 75, 100

Das innovative Schottsystem für Schotthöhen bis 1500 mm
und einen Achsabstand von 1250 mm

Anwendungshinweise

Das neue RiSySchott-System von Richter System stellt ein innovatives Ausbaukonzept für die schnelle, sichere und kostenoptimierte Montage eines an einem tragenden Untergrund befestigten Trockenbauschotts bis zu einer Höhe von 1500 mm dar. In der Regel werden dort Trennwandsysteme oder raumhohe Verglasungen als Pfosten-Riegel Konstruktion angeschlossen.

Das System RiSySchott wird mit je zwei Dübeln pro RiSySchott-Stütze hängend an der Primärkonstruktion des Gebäudes verankert und benötigt keine Diagonalaussteifungen. Die RiSySchott-Stützen passen exakt in das UW-Plus Profil, welches am tragenden Untergrund montiert wird. Ein aufwendiges Aussparen des UW-Plus Profils ist nicht erforderlich. Gleichzeitig bietet das stabile RiSySchott U-Profil als unterer Abschluss eine sichere Anbindung an die Trennwandkonstruktion und eine perfekte Führung für eine fluchtgerechte Montage.

Der große Achsabstand von 1250 mm zwischen zwei RiSySchott-Stützen reduziert die Anzahl der Bauteile und damit den Montageaufwand erheblich. Zwischen den RiSySchott-Stützen wird das System mit CW-Plus Profilen im Achsraster von 625 mm ausgefacht.

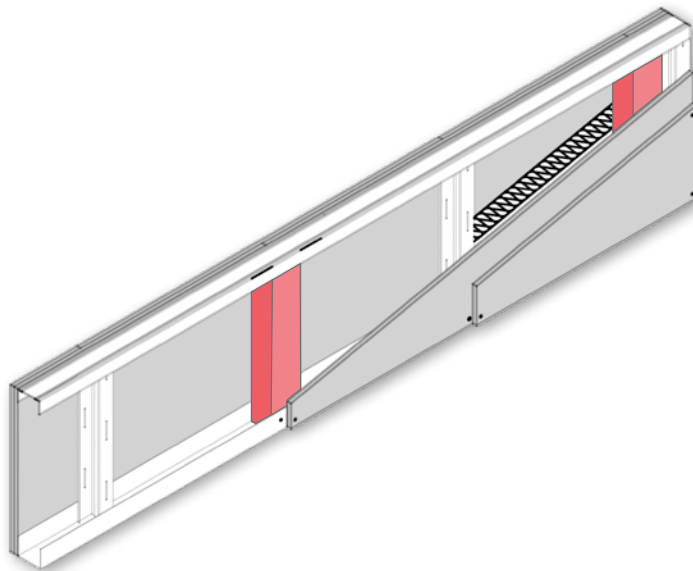

Eigenschaften

- Für alle Schotts mit einer Unterkonstruktionsbreite von 50, 75 und 100 mm bzw. einer Fertigwanddicke von 100, 125 und 150 mm.
- Außenmaß der RiSySchott-Stützen = Innenmaß des entsprechenden UW-Plus Profils.
- Leichtes, und trotzdem stabiles Stahlhohlprofil: Materialstärke 2,0 mm.
- Achsmaß der RiSySchott-Stützen: 1250 mm.
- Maximale Schotthöhe 1500 mm.
- Alle RiSySchott-Stützen werden mit je zwei rechteckigen Lastverteilplatten geliefert.
- Die RiSySchott-Stützen sowie die Lastverteilplatten sind verzinkt.
- Das RiSySchott U-Profil (1,5 mm) gewährleistet eine fluchtgerechte Montage und kann an die RiSySchott-Stütze geschraubt oder auch genietet werden.
- Auf Anfrage bieten wir die RiSySchott-Stützen auch mit einer Installationsöffnung (Ø 30 mm) an.



Gerne liefern wir die RiSySchott-Stützen auch ohne Aufpreis in der für Ihr Projekt notwendigen Fixlänge bis max. 1500 mm. Dabei ist bei der Festlegung der Fixlänge der RiSySchott-Stützen die Stärke der horizontalen unteren Beplankung des Schotts zu berücksichtigen – siehe Skizze Seite 8.

Konstruktion

Das System RiSySchott besteht aus den RiSySchott-Stützen in den Formaten 50x50, 75x100 und 100x75 mm sowie den entsprechenden RiSySchott-U-Profilen. Für die Verankerung der RiSySchott-Stützen an der Rohdecke mit zwei Dübeln werden jeweils zwei passende, vorgelochte Lastverteilplatten mitgeliefert. Den unteren Abschluss bildet das entsprechende RiSySchott-U-Profil (1,5 mm). Die statisch nachgewiesenen Schotthöhen sowie die für die Verankerung im tragenden Untergrund notwendigen Dübelzugkräfte entnehmen Sie bitte der Tabelle auf Seite 5. Die Dübel sind nicht Teil des RiSySchott-Systems.

Türeinbau im anzuschließenden Trennwandsystem

Für die in der Tabelle auf Seite 5 angegebenen Werte ist in dem unter dem RiSySchott anzuschließenden Trennwandsystem ein maximales Türblattgewicht je Tür von 100 kg berücksichtigt. Für Türen mit einem höheren Türblattgewicht können wir Ihnen mit unseren Systemen RiSySL und RiSySL light projektbezogen verschiedene Lösungen anbieten.

Installationsöffnung in den RiSySchott-Stützen

Die RiSySchott-Stütze kann bei Bedarf im Bereich von 150 mm unterhalb der Oberkante mittig mit einem Loch (\emptyset max. 30 mm) zur Durchführung von Kabeln versehen werden – siehe Detail Seite 6. Auf Anfrage kann diese Öffnung zur Durchführung von Kabeln auch projektbezogen als Zusatzleistung angeboten und werksseitig vorgesehen werden.

Montageanleitung

Vor Beginn der Arbeiten ist eine Werk- u. Montageplanung zu erstellen. In dieser sind die technischen Angaben aus dem Datenblatt RiSySchott 50/75/100 zu berücksichtigen und deren Umsetzbarkeit bei allen tragenden Bauteilen und Anschlüssen bei allen vorkommenden Randbedingungen zu überprüfen.

Der Verlauf der RiSySchott-Konstruktion ist an Decke und Wand anzureißen. Die UW-Plus Profile werden mit für den tragenden Untergrund geeigneten Befestigungsmitteln in Abständen von max. 1000 mm an der Decke befestigt. Bewegungsfugen des Rohbaus sind in die Konstruktion der RiSySchotts zu übernehmen. Bei durchlaufenden RiSySchotts sind alle 15 m Dehnfugen erforderlich (siehe Detail Seite 7). Wird die Schottunterseite beplankt, ist die Fugenausbildung auch auf der Schottunterseite entsprechend diesem Detail auszuführen.

Dann werden die RiSySchott-Stützen mit je zwei für den Untergrund geeigneten Befestigungsmitteln im UW-Plus Profil entsprechend den Vorgaben der Tabelle auf Seite 5 mit den beigelegten Lastverteilplatten bauseits in Achsabstand von max. 1250 mm am tragenden Untergrund montiert. Für den Wandanschluss werden die CW-Plus-Profile im Abstand max. 1000 mm an der flankierenden Wand mit für den Untergrund geeigneten Befestigungsmitteln montiert.

Anschließend wird das RiSySchott-U-Profil von unten über die RiSySchott-Stützen geschoben und beidseitig an der RiSySchott-Stütze mit je einer Blindniete Würth Zebra Blindniete AbZ/ABg Z-14.1-4 – \emptyset mind. 4,8 mm oder einer Senkkopfschraube nach DIN 7 504 \emptyset mind. 3,5 mm verschraubt (Detail siehe Seite 6). Die RiSySchott-U-Profile sind mittig auf den RiSySchott-Stützen zu stoßen.

Die Ständerprofile CW-Plus werden 10–15 mm kürzer als die Schotthöhe im Achsabstand von max. 625 mm so in das RiSySchott-U-Profil sowie in das UW-Plus Profil eingestellt, dass die Flansche der Ständerprofile in Montagerichtung stehen. Die Beplankung mit Gipsplatten und die Befestigung an den RiSySchott-Stützen sowie den Ständerprofilen CW-Plus erfolgt nach DIN 18 181. Die Gipsplatten der ersten Wandseite werden auf den RiSySchott-Stützen an den Fugen dicht gestoßen, die erste und zweite Plattenlage sind versetzt anzuordnen. Die erste Plattenlage wird auf den RiSySchott-Stützen und den Ständerprofilen CW-Plus im Abstand von 750 mm; die zweite Plattenlage im Abstand von 250 mm mit geeigneten Schnellbauschrauben befestigt.

Anschließend können die Schottinstallationen eingebaut werden. Bei Verwendung von Dämmstoffen sind diese abgleitsicher einzustellen. Das RiSySchott wird mit der zweiten Beplankungsseite im gleichen Aufbau geschlossen. Diese ist stoßversetzt zur ersten Beplankungsseite auszuführen. Fugen, Stöße, Anschnitte usw. sind gemäß DIN 18 181 flächenbündig zu verspachteln. Dabei ist das IGG-Merkblatt Nr. 2 „Verspachtelung von Gipsplatten-Oberflächengüten“ zu beachten.

Systemskizze

Schematazeichnungen / Maße in mm

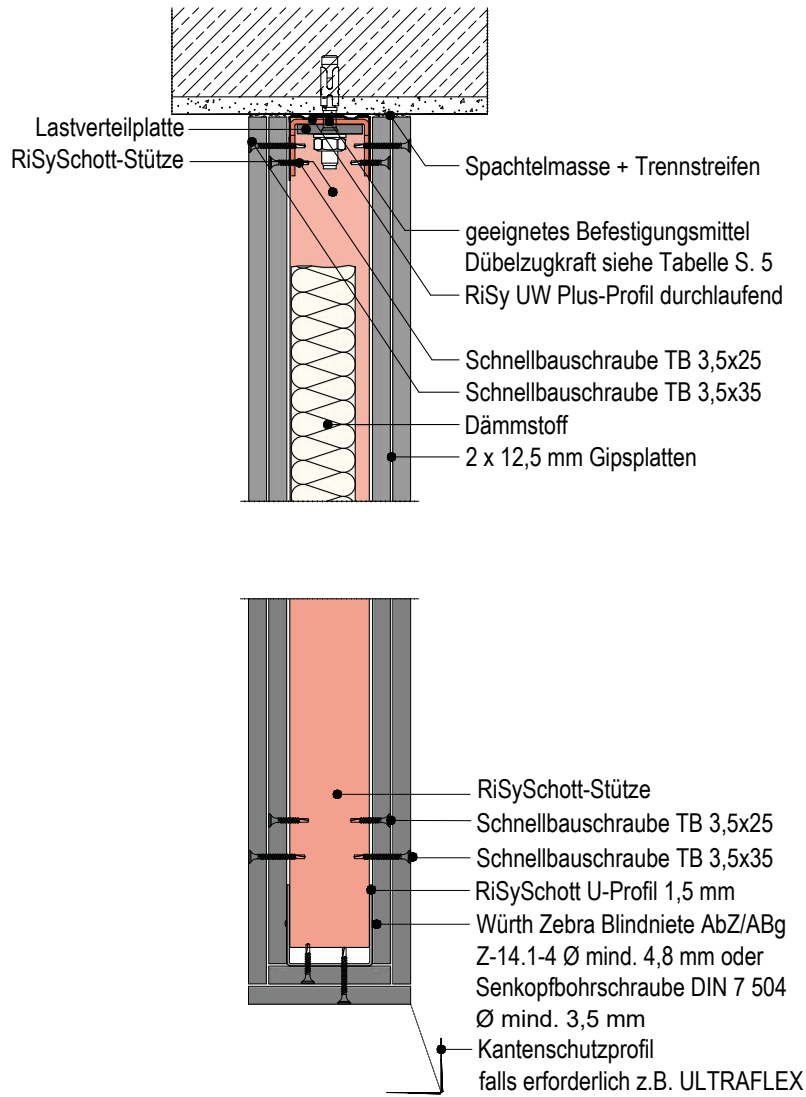

RiSySchott Montage

Schematazeichnungen / Maße in mm

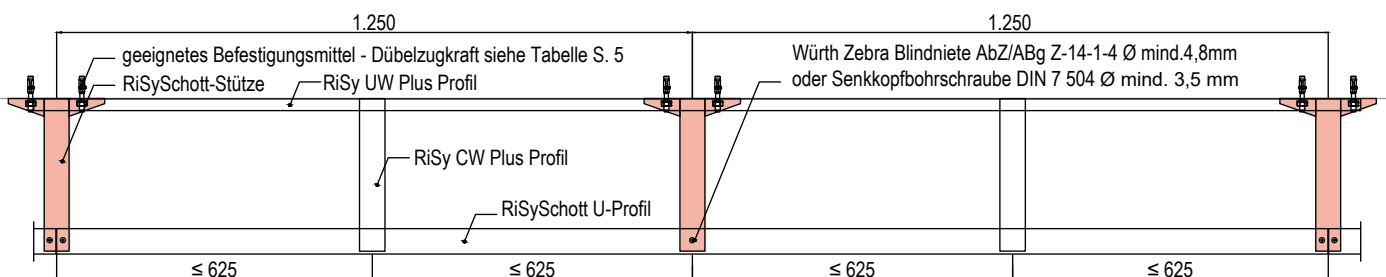

Übersicht der RiSySchott-Systeme

Systembezeichnung	Schottdicke	Unterkonstruktionsbreite	Bepankung je Schottseite	Achsabstand RiSySchott-Stützen	RiSySchott U-Profil	Maximale Schotthöhe ²	Lochdurchmesser	Dübelzugkraft ³	
								Einbaubereich 1	Einbaubereich 2
	[mm]	[mm]	[mm]	[mm]		[mm]	[mm]	[kN]	[kN]
RiSySchott 50	100	50	2 x 12,5 GKB ¹	1250	RiSySchott U 50/50/1,5	300	12	3,70	6,50
						500	12	5,00	9,40
						750	14	7,00	12,10
RiSySchott 75	125	75	2 x 12,5 GKB ¹	1250	RiSySchott U 75/50/1,5	300	12	2,90	4,50
						500	12	4,30	7,20
						1000	12	6,40	10,70
						1500	14	7,60	13,40
RiSySchott 100	150	100	2 x 12,5 GKB ¹	1250	RiSySchott U 100/50/1,5	300	12	2,40	4,20
						500	12	3,70	5,70
						1000	12	4,70	8,20
						1500	12	6,40	10,20

¹ Plattengewicht max. 12,8 kg/m².

² Bei von den Tabellenwerten abweichenden Schotthöhen sind immer die Werte der nächstgrößeren Schotthöhe zu Grunde zu legen.

³ Die angegebenen Werte gelten ohne zusätzliche Vertikallasten aus angehängter Decke. Werte mit zusätzlichen Vertikallasten aus anhängender Decke auf Anfrage. Die Wandhöhe der unter dem RiSySchott angeschlossenen Wand muss mindestens 2500 mm betragen.

Abmessungen der RiSySchott-Stützen

Schematazeichnungen / Maße in mm

RiSySchott-Stütze 50

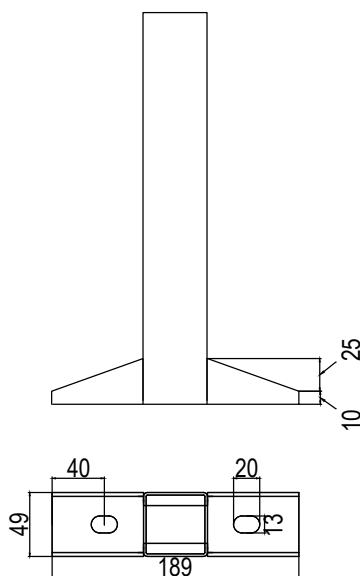

RiSySchott-Stütze 75

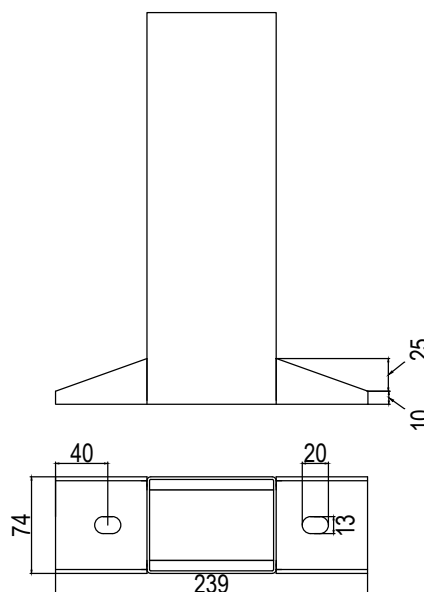

RiSySchott-Stütze 100

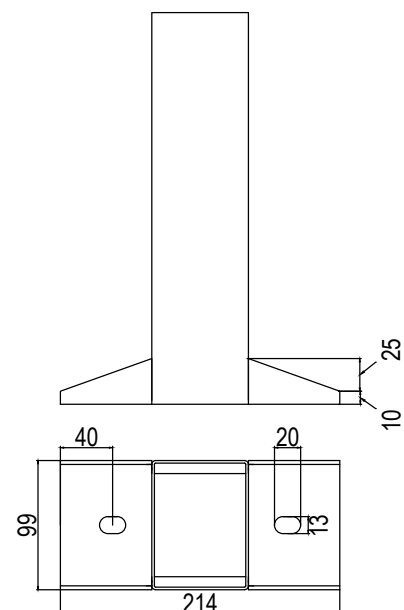

Detailzeichnungen

Schematazeichnungen / Maße in mm

90° Ecke (Horizontalschnitt)

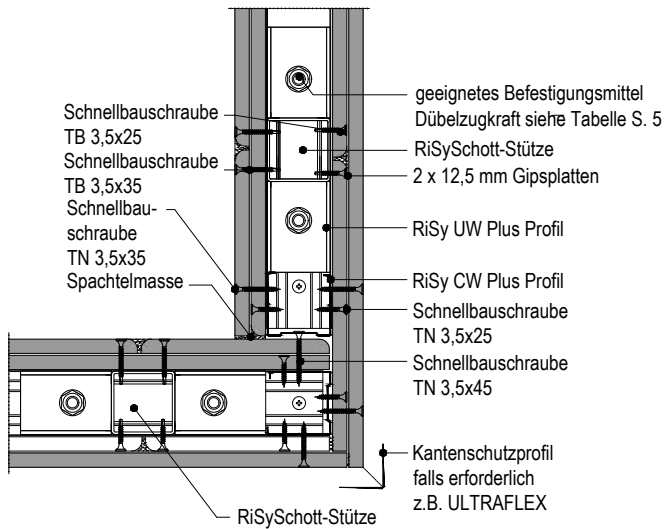

T-Stoß (Horizontalschnitt)

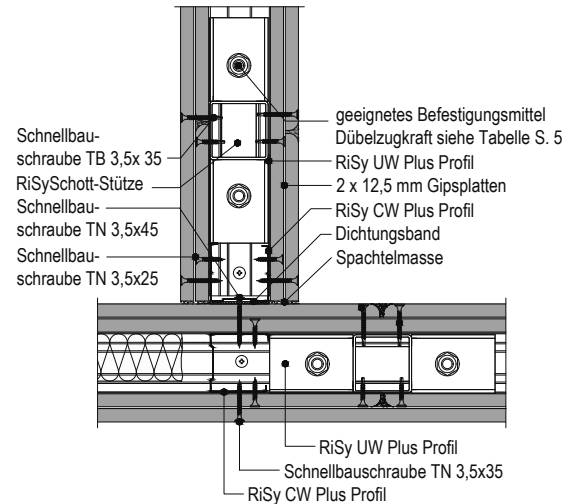

Stumpfes Schottende (Horizontalschnitt)

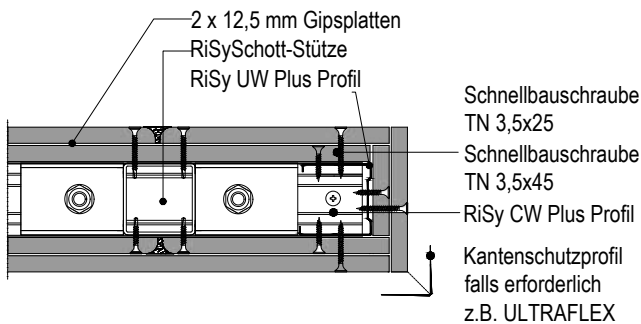

Wandanschluss (Horizontalschnitt)

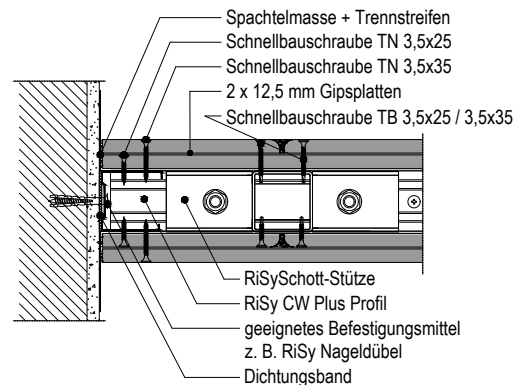

Anschluß RiSySchott U-Profil

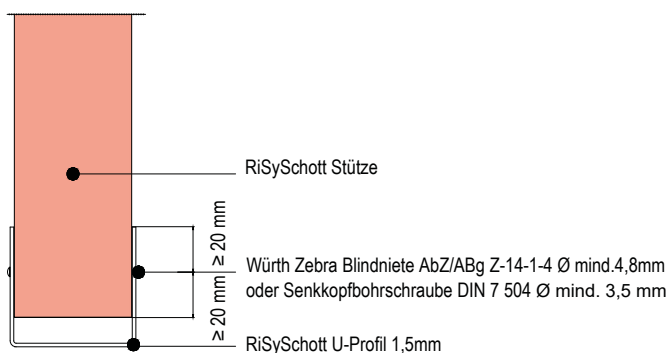

RiSySchott Installationsöffnung (optional)

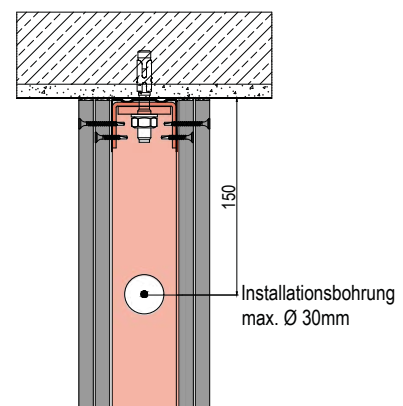

RiSySchott 50, 75, 100

Das innovative Schottsystem für Schotthöhen bis 1500 mm und einen Achsabstand von 1250 mm

RICHTER SYSTEM®
Innovative Trockenbautechnologie

Ausrichtung der Lastverteilplatten

Schematazeichnungen / Maße in mm

RiSySchott-Stütze 50

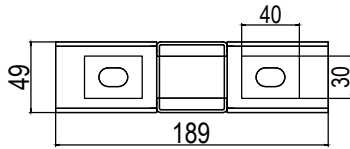

RiSySchott-Stütze 75

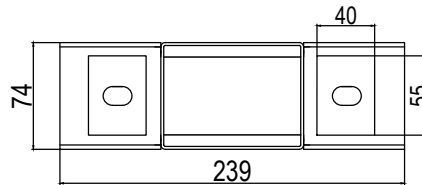

RiSySchott-Stütze 100

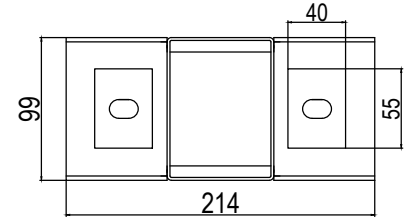

Ausführung Dehnfuge

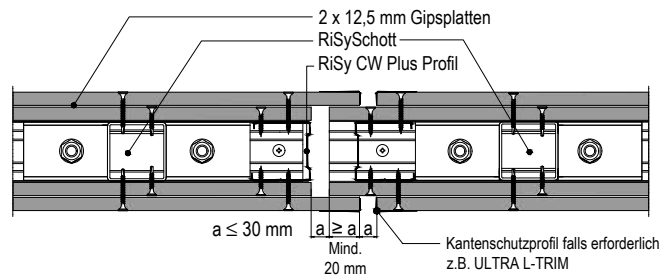

Produktübersicht

Materialnummer	EAN-Nummer	Bezeichnung
RiSySchott 50 Stütze mit zwei Lastverteilplatten		
826573	4029369084144	RiSySchott-Stütze 50/300
826571	4029369084151	RiSySchott-Stütze 50/500
826596	4029369084168	RiSySchott-Stütze 50/750
826602	4029369084175	RiSySchott-Stütze 50/Sonder
RiSySchott 75 Stütze mit zwei Lastverteilplatten		
826597	4029369084182	RiSySchott-Stütze 75/300
826598	4029369084199	RiSySchott-Stütze 75/500
826595	4029369084205	RiSySchott-Stütze 75/1000
826594	4029369084212	RiSySchott-Stütze 75/1500
826601	4029369084229	RiSySchott-Stütze 75/Sonder
RiSySchott 100 Stütze mit zwei Lastverteilplatten		
826593	4029369084236	RiSySchott-Stütze 100/300
826599	4029369084243	RiSySchott-Stütze 100/500
826600	4029369084250	RiSySchott-Stütze 100/1000
826603	4029369084267	RiSySchott-Stütze 100/1500
826604	4029369084274	RiSySchott-Stütze 100/Sonder
RiSySchott U-Profil		
827032	4029369084304	RiSySchott U-Profil 50/50
827042	4029369084311	RiSySchott U-Profil 75/50
827040	4029369084328	RiSySchott U-Profil 100/50

CHECKLISTE

zur Vorbemessung des RiSySchott-Systems

Bitte möglichst komplett ausfüllen und an Ihren zuständigen Richter System Außendienstmitarbeiter senden!

Bauvorhaben	
Straße	
PLZ Ort	

Oder an: RICHTER SYSTEM GmbH & Co. KG
Technischer Support
Flughafenstraße 10 · 64347 Griesheim
Fax: +49 (0)6155 876-337
E-Mail: technischersupport@richtersystem.com

	Auftraggeber / Verarbeiter
Firma	
Ansprechpartner	
Straße	
PLZ / Ort	
Telefon	
E-Mail	

	Händler / Kunde / Architekt
Firma	
Ansprechpartner	
Straße	
PLZ / Ort	
Telefon	
E-Mail	

Einbaubereich gemäß DIN 4103-1:		1 oder 2
Schotthöhe:		mm
Wanddicke:		mm
Länge des Schotts		lfm
Kabeldurchführungen:		<input type="radio"/> Ja <input type="radio"/> Nein
Zeichnungen/Grundriss liegt vor:		<input type="radio"/> Ja <input type="radio"/> Nein
Ausführungszeitraum:		

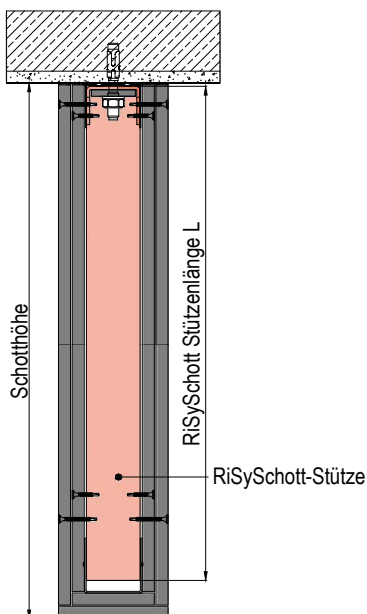

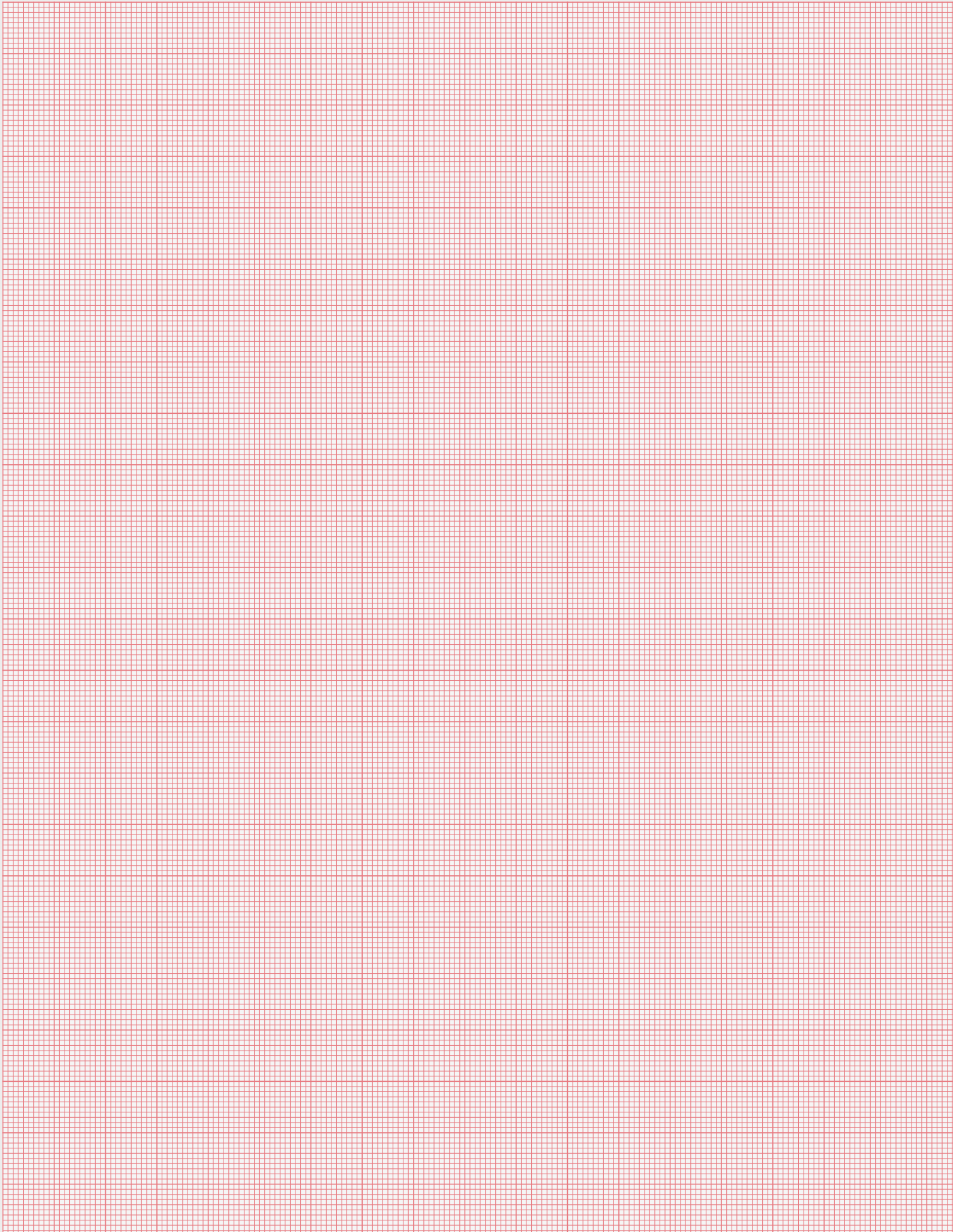

Richter System GmbH & Co. KG

Flughafenstraße 10
D-64347 Griesheim

Technik-Hotline:

Telefon 06155 876-333
Telefax 06155 876-337
technischersupport@richtersystem.com



www.richtersystem.com

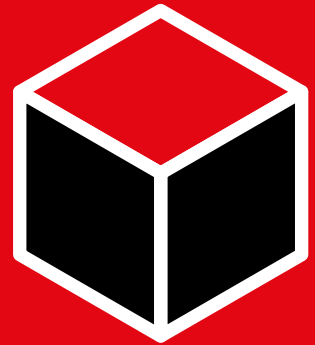

Es gilt die jeweils aktuelle Auflage dieser technischen Unterlage. Diese sollte von uns angefordert oder unter www.richtersystem.com online abgerufen werden.

Die enthaltenen Angaben entsprechen unserem derzeitigen Stand der Technik. Die allgemein anerkannten Regeln der Bautechnik, einschlägige Normen, Richtlinien und handwerklichen Regeln müssen vom Ausführenden neben den Verarbeitungsvorschriften beachtet werden. Unsere Gewährleistung bezieht sich nur auf die einwandfreie Beschaffenheit unseres Materials. Verbrauchs-, Mengen- und Ausführungsangaben sind Erfahrungswerte, die im Falle abweichender Gegebenheiten nicht ohne weiteres übertragen werden können. Alle Rechte vorbehalten. Änderungen, Nachdruck und fotomechanische sowie elektronische Wiedergabe, auch auszugsweise, bedürfen unserer ausdrücklichen Genehmigung.